

MANUAL TÉCNICO

TORSION



Atención: No utilice el
equipo sin antes leer el
manual de instrucciones.



COMODIDAD Y SEGURIDAD

ÍNDICE

| | |
|--|----|
| Instrucciones de seguridad importantes | 3 |
| Características técnicas | 4 |
| Herramientas necesarias para la instalación..... | 5 |
| Instalación eléctrica..... | 5 |
| Cuidar con la puerta antes de la automatización..... | 6 |
| Montaje y ajuste del automatizador..... | 6 |
| Mantenimiento..... | 11 |

INSTRUCCIONES DE SEGURIDAD



Recomendación:

Para la instalación de los equipos, es importante que el instalador especializado PPA siga todas las instrucciones dadas en este MANUAL TÉCNICO y en el MANUAL DEL USUARIO.

Armado con el manual del usuario, el instalador debe presentar toda la información, utilizations y los elementos del equipo de seguridad al usuario.



Antes de utilizar o AUTOMATIZADOR TORSION, leia e siga rigorosamente todas as instruções contidas neste manual.



- Antes de instalar el automatizador, asegúrese de que la fuente de alimentación local es compatible con la exigencia de la etiqueta de identificación del equipo.

- No conecte la red eléctrica hasta que se complete la instalación / mantenimiento. Efectuar las conexiones eléctricas de la unidad de control siempre con la energía eléctrica apagada;

- ¡No cambie el jumper de tensión! El jumper de selección de tensión es para uso exclusivo del fabricante, el instalador debe seguir la tensión mostrada en la etiqueta de identificación del producto;

- Después de la instalación, asegúrese de que las partes de la puerta no se extienden a través de los canales y paseo público; Asegúrese de que el mecanismo motor revierta su movimiento en contacto con un objeto de 40 mm de altura, colocado en el suelo; Ajustar si necesario y comprobar de nuevo si el motor se invierte en contacto con el mismo objeto, como una configuración incorrecta puede ser peligroso;

- Se requiere llevar dispositivos de parada total en la instalación del automatizador.

CARACTERÍSTICAS TÉCNICAS

| PARÁMETROS Y CARACTERÍSTICAS TÉCNICAS | | |
|--|--|--|
| TIPO DE AUTOMATIZADOR | BASCULANTE | BASCULANTE |
| TENSIÓN NOMINAL | 220 V | 220 V |
| MASSA DE LA HOJA (MAX). | 400 kg | 400 kg |
| FRECUENCIA NOMINAL | 60 Hz | 50 Hz |
| POTENCIA NOMINAL | 320 W | 380 W |
| ROTACIÓN DEL MOTOR | 1740 rpm | 1455 rpm |
| POTENCIA NOMINAL | 1.5 EI | 2.1 A |
| REDUCCIÓN | 1: 800 | 1: 800 |
| OPERACIONES | 60 ciclos / hora | 60 ciclos / hora |
| GRADO DE PROTECCIÓN | IPX 0 | IPX 0 |
| RAIL | ALUMINIO | ALUMINIO |
| MEDIDAS MAX. DE LA HOJA | 15 m ² | 15 m ² |
| RANGO DE TEMPERATURA |  |  |
| TIPO DE AISLAMIENTO | Clase B, 130 ° C | Clase B, 130 ° C |
| FIN DE CURSO | ANALÓGICO | ANALÓGICO |

HERRAMIENTAS NECESARIAS PARA LA INSTALACIÓN

A continuación, se presentan algunas de las herramientas necesarias para la instalación del automatizador:



ALICATE



SIERRA PARA
METALES



LLAVE DE TUBO



DESTORNILLADOR



LLAVE DE
TORNILLO



ESCALERA



SOPORTE



TALADRO



LÁPIZ



SANDER



MÁQUINA DE
SOLDAR



MARTILLO



NIVEL



TRENA

INSTALACIÓN ELÉCTRICA

Para la instalación eléctrica, la red debe contener lo siguiente:

- Red eléctrica 127V o 220V;
- Tener interruptores de 5A en la caja de distribución de energía;
- Conducto 3/4 "de diámetro entre la caja de distribución de energía y el dispositivo de cierre total;
- Conducto 3/4 "de diámetro entre el dispositivo de cierre total y el punto de conexión del automatizador;
- Conducto 1/2 " de diámetro para pulsadores externos y opcionales;
- Conducto 1/2" de diámetro para fotocélulas de seguridad (opcional).



IMPORTANTE

El dispositivo debe ser alimentado a través de un dispositivo de corriente residual diferencial (DR) con una corriente de funcionamiento residual nominal superior a 30 mA

CUIDADO CON LA PUERTA ANTES DE LA AUTOMATIZACIÓN

Antes de aplicar el automatizador a la puerta, algunos procedimientos se deben tomar:

- Comprobar las condiciones mecánicas, si el saldo es correcto y si la apertura y cierre son apropiados. Eliminar cualquier equipo no necesario para operar el dispositivo como cerraduras, cuerdas, cadenas, herramientas, entre otros;
- El desbloqueo (liberación manual) debe estar instalado a una altura inferior a 1,8 m;
- Para instalaciones de ojales (control fijo opcional), instalar a una altura de al menos 1,5 m desde el suelo y con vista para la puerta, más lejos de las partes móviles;
- Ponga una advertencia de riesgo aplastamiento, disponible en el kit del automatizador, en lugares visibles o cerca del ojal (control fijo);
- Compruebe el sistema de liberación manual, situado cerca del elemento de accionamiento del desbloqueo;
- Mueva la hoja de la puerta manualmente (apertura y cierre) y mire el esfuerzo requerido. La hoja va a subir y bajar durante todo el curso con un mínimo esfuerzo;
- Consulte el saldo de la hoja de la puerta. Levante la hoja hasta la mitad del recorrido y observe si se mantiene parada. Si la hoja permanecer parada, la puerta está bien equilibrada. Esta condición de equilibrio debería tener lugar durante aproximadamente 80% del curso, siendo admisible desequilibrio cerca del extremo al final del curso.
- La puerta debe tener una estructura robusta y tanto como sea posible, indestructible.

INSTALACIÓN Y FIJACIÓN DEL AUTOMATIZADOR



Antes de la instalación del automatizador, elimine todos los cables innecesarios y desactive cualquier equipo o sistema conectado a la red.

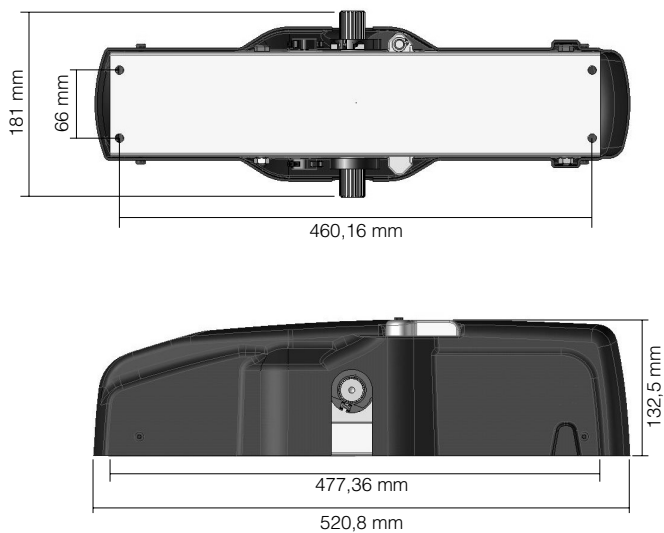

Paso 1: Coloque el automatizador sobre hoja de la puerta, teniendo como referencia la distancia de 110 mm entre el eje central del automatizador de la puerta y la hoja de la puerta.

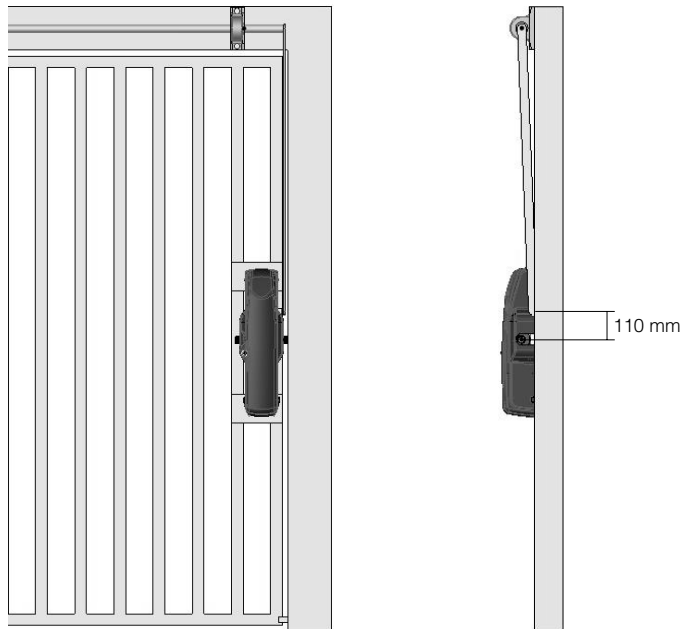

Paso 2: Asegúrese de que la punta del eje del automatizador está colocada 10 mm fuera de la línea del brazo de conexión de la puerta.

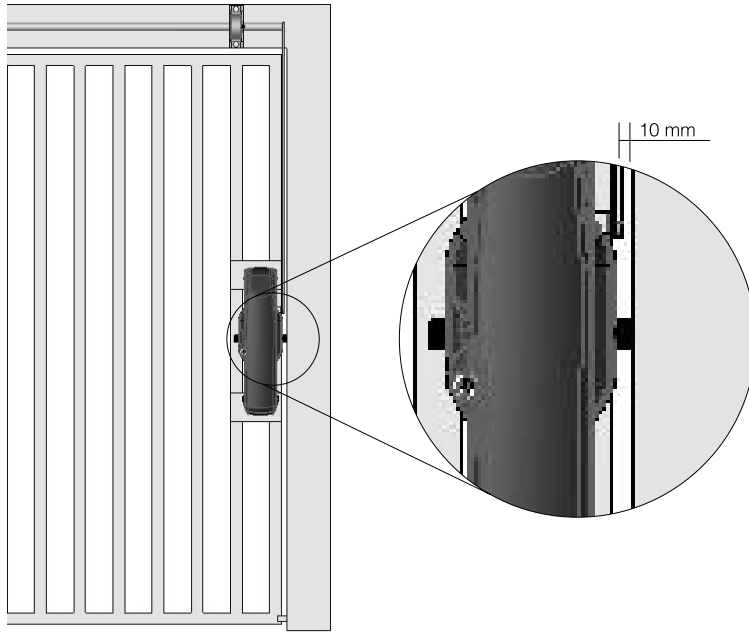

Paso 3: Es necesario soldar o fijar con tornillos la estructura base del automatizador directamente en la hoja de la puerta.

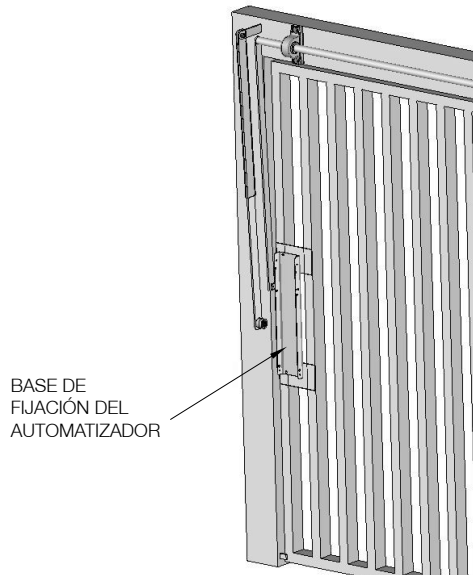

Paso 4: Fije el automatizador en la base de la puerta con tornillos.

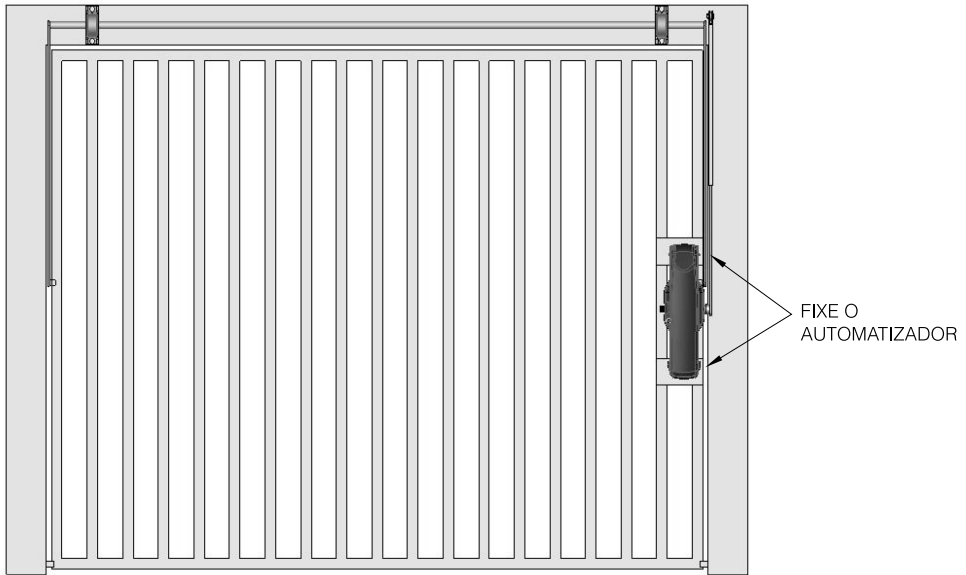

Paso 5: posicione el soporte del conjunto de la vaina en la parte superior de la puerta e instálelo a través del tornillo, tras la distancia de 110 mm entre la hoja de la puerta y el extremo del conjunto de la vaina.

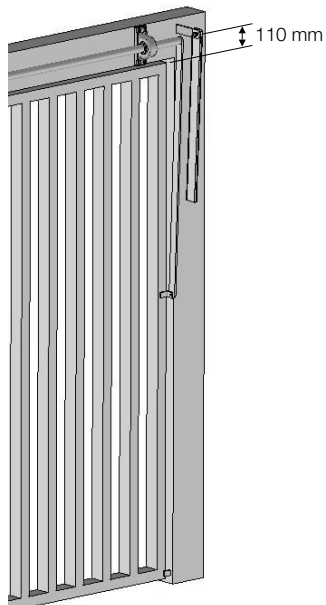

Paso 6: Inserte el casquillo ranurado con la espada en el eje del automatizador.

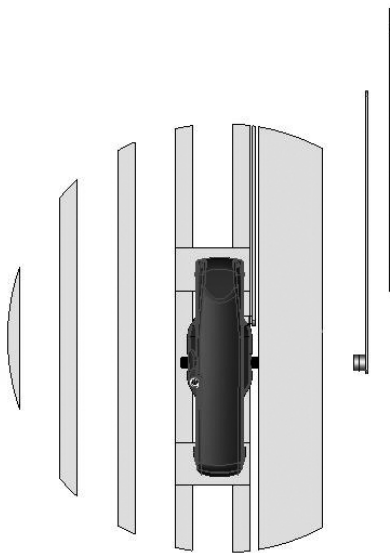

Para completar la instalación, atornille el carenaje del automatizador antes de la operación.



CENTRAL DE MANDO:

Compruebe en la etiqueta del producto (según el modelo al lado) cual es la central del automatizador. Una vez hecho esto, consulte el manual de la central que está disponible para descarga en www.ppa.com.br y realice todas las conexiones y los ajustes.

Lote:

Código:
Modelo:
Reducción:
Tecnología:
✓ Voltaje:
central:
Tamaño:
Montaje:
Cubierta:
Caja de cambios:



Imagem Ilustrativa.

MANTENIMIENTO

En la tabla a continuación, serán citados algunos PROBLEMAS - FALLOS, CAUSAS POSIBLES Y CORRECCIONES - que puede ocurrir en su Automatizador. Antes de cualquier operación de mantenimiento, es necesaria la total desconexión de la red eléctrica.

| DEFECTOS | CAUSAS PROBABLES | CORRECCIÓN |
|-------------------------------------|--|---|
| El motor no arranca/ no se mueve | A) Alimentación eléctrica apagada B) fusible abierto/ quemado C) Puerta trabada D) Fin de carrera defectuoso | A) Asegúrese de que la red está conectada correctamente B) Sustituir el fusible con la misma especificación C) Asegúrese de que no hay objetos bloqueando el funcionamiento de la puerta D) Reemplace el sistema de fin de carrera (analógica y/o digital) |
| Motor bloqueado | A) conexión del motor invertida B) Puerta o gatillo bloqueado | A) Compruebe los cables del motor B) Ponga en modo manual y comprué por separado |
| Central electrónica no acepta mando | A) fusible quemado B) Red eléctrica desligada (Alimentación) C) control remoto defectuoso descargado D) Alcance del transmisor (control remoto) | A) Reemplazar el fusible B) Conectar la red (alimentación) C) Revisar y reemplazar la batería D) Compruebe la posición de la antena del receptor y, si es necesario, cambie su posición para asegurar el alcance |
| Motor sólo funciona a un lado | A) Fios do motor invertidos B) Sistema de final de curso invertidos C) Defeito na central de comando | A) Compruebe la conexión del motor B) Invierta el conector del fin de carrera (analógica y / o digital) C) Reemplace la central de mando |